

Produktinformation



Maßgeschneiderte Industrietore

Rolflex ist der Entwickler und Hersteller des Compact-Tores. Im Gegensatz zum traditionellen Rolltor oder dem herkömmlichen Sektionaltor faltet sich das Compact-Tor während des Öffnens über der Toröffnung zusammen. Dieses Industrietor ist aber nicht nur platzsparend, sondern auch einfach in der Bedienung und sehr wartungsarm. In dieser Broschüre zeigen wir Ihnen viele Einsatz- und Gebrauchsmöglichkeiten des Compact-Tores.

Produktion

Die Compact-Tore werden in einer modernen Fabrik im Osten der Niederlande hergestellt.

Automatisierte Produktionsprozesse garantieren eine ständige und hohe Qualität, die die Anforderungen an die europäischen Normen und Richtlinien noch übertreffen.

Alle Rechte vorbehalten.

Nachdruck, Kopie, Bearbeitung und Neuauflage des Produkts, von Fotos und Zeichnungen gleich welcher Form und mit welchem Medium sind ohne schriftliche Zustimmung von Rolflex Nederland b.v. verboten. Änderungen vorbehalten. Wiedergabe der Druckfarbe ist ein Annäherungswert und deshalb unverbindlich. Rolflex haftet nicht für Druckfehler.

Nach Fertigstellung der Tore werden diese sorgfältig für den Transport verpackt. Eine letzte visuelle Kontrolle folgt anschließend. Das garantiert die komplette und unbeschädigte Auslieferung.

Montage

Ein hochwertiges Produkt soll auch durch Fachpersonal montiert und gewartet werden.

In unserer eigenen "Compact Akademie" lernen Spezialisten aus der ganzen Welt in eigens dafür entwickelten Kursen die Montage, den Service, Reparatur und Wartung der Compact-Tore.

So ist jederzeit und überall ein Compact-Tor Fachmann erreichbar.





Einzigartiges Faltsystem

Das Compact-Tor unterscheidet sich von anderen Industrietoren durch das einzigartige patentierte Schienensystem ohne die Verwendung von Torsionsfedern. Das garantiert eine lange Lebensdauer und ein Minimum an Wartung.

Service- und Montagenetzwerk

Das Compact-Tor ist beinahe überall auf der Welt erhältlich. Ein Netzwerk von unabhängigen Torlieferanten hat das Compact-Tor in ihr Lieferprogramm aufgenommen. In enger Zusammenarbeit mit Rolflex können diese Händler das Compact-Tor gemäß örtlicher Richtlinien verkaufen und montieren.



Ihr Compactor
ist unser Compactor

Das Compact Industrietor

Sicherheit

Schlaffseil-sicherung



Fallschutz



Sicherheit Lichtgitter



Sicherheitsver-schluss gegen Hochstemmen



Funktion

Elektrischer Antrieb



Fernbedie-nungen



Bedienung mit hilfe von Druckknöpfen



Schlüssel-schalter



Inhaltsverzeichnis



| | | | | | |
|--|---------|----|-------|---------|----------------------------|
|  | Kapitel | 1 | Seite | 6 | Sandwich Paneele |
|  | Kapitel | 2 | Seite | 7 | Standardfarben |
|  | Kapitel | 3 | Seite | 8 | Fenster |
|  | Kapitel | 4 | Seite | 10 - 11 | Full Vision Paneele |
|  | Kapitel | 5 | Seite | 12 - 13 | Full Light Paneele |
|  | Kapitel | 6 | Seite | 14 - 15 | Lüftungsgitter |
|  | Kapitel | 7 | Seite | 16 - 19 | Schlupftür und Nebentür |
|  | Kapitel | 8 | Seite | 20 - 21 | Sicherheitsvorrichtungen |
|  | Kapitel | 9 | Seite | 22 - 25 | Bedienung |
|  | Kapitel | 10 | Seite | 26 - 29 | Abmessungen und Details |
|  | Kapitel | 11 | Seite | 30 | Abdichtungen |
|  | Kapitel | 12 | Seite | 31 - 45 | Zubehör |
|  | Kapitel | 13 | Seite | 46 | Warum ein Compact-Tor? |
|  | Kapitel | 14 | Seite | 47 | Dokumentation und Ratgeber |
|  | Kapitel | 15 | Seite | 48 - 49 | Projekte |
|  | Kapitel | 16 | Seite | 50 | Referenz |
|  | Kapitel | 17 | Seite | 51 | Notizen |

1 Sandwich Paneele



Material Paneele

Die isolierten Sandwich Paneele bestehen aus einer FCKW-freien Polystyren-Füllung, die mit Aluminiumplatten (die mit einer Stucco-Oberfläche versehen sind) verleimt sind.

Durch Verwendung von Aluminium-U-Profilen am oberen und unteren Torglied sind die Paneele extra stabil.

Eigenschaften Paneel

Höhe des oberen Paneels kann variieren.

- Wärmedämmung EN12428
Panel: $U=0,76$ W/m²K
- Widerstand Windlast EN12424
Klasse 2-5
- Wasserdichtheit EN12425
Klasse 2
- Luftdurchlässigkeit EN12426
Klasse 2
- Schalldämmung ISO140-3
Panel 20 dB (A)

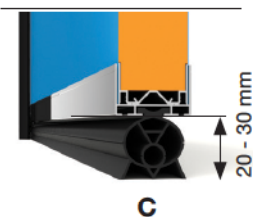
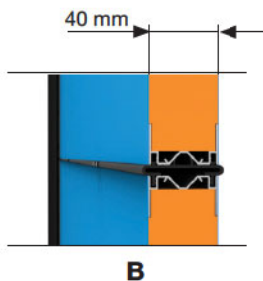
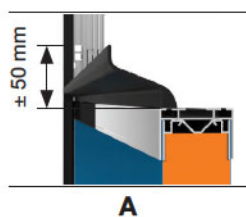
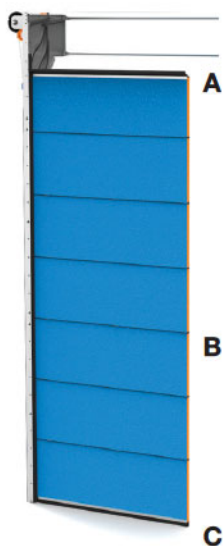



Die Paneele sind wie hier abgebildet in 10 Standardfarben erhältlich. Außerdem kann das Tor in jeder gewünschten RAL-Farbe geliefert werden.

Hinweis

Bei Auswahl einer dunklen RAL-Farbe müssen Sie damit rechnen, dass die Wärme der Sonneneinstrahlung Einfluß auf die Torbreite haben kann. Die Paneele können sich ausdehnen.



RAL 3002
Karminrot



RAL 5010
Enzianblau



RAL 5017
Verkehrsblau



RAL 6005
Moosgrün



RAL 7016
Anthrazitgrau



RAL 7032
Kieselgrau



RAL 9002
Grauweiß



RAL 9006
Weißaluminium



RAL 9007
Graualuminium



RAL 9016
Verkehrsweiß

Wiedergabe der Druckfarben ist ein Annäherungswert.

3 Fenster rechteckig



Eigenschaften

Fenster doppelwandiges Acrylat mit schwarzer Kunststoffumrandung.

- Lichtdurchlässigkeit Fensteröffnung 0,18 m²
- Wärmedurchgangskoeffizient $U = 2,8 \text{ W/m}^2\text{K}$
- Ein Fenster pro laufenden Meter

Abmessungen

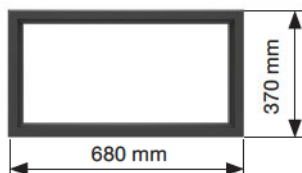

Detail

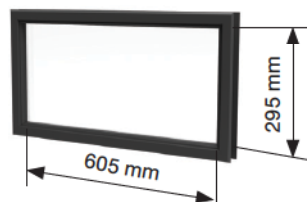

Eigenschaften

Fenster doppelwandiges Acrylat mit schwarzer Kunststoffumrandung.

- Lichtdurchlässigkeit Fensteröffnung 0,17 m²
- Wärmedurchgangskoeffizient U= 2,8 W/m²K
- Ein Fenster pro laufenden Meter

Abmessungen

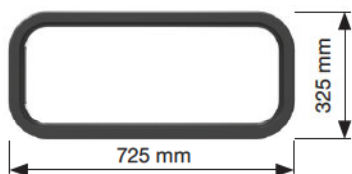

Detail



4 Full Vision Paneele



Panel-Eigenschaften

Aluminium Köcherprofile mit vertikalen Streben und Füllungen nach Wahl.

- Standardfarbe exloxiertes Aluminium oder RAL 9002
- Weitere RAL-Farben möglich
- Dicke: 40 mm
- Höhe: 610 mm
- Die Höhe des oberen Paneels kann variieren, minimal 135 mm
- Füllungen nach Wahl
- Flächenanordnung variabel nach Wahl

Abmessungen

- Ab 6.000 mm lichte Breite maximal zwei Full Vision Paneele im Tor
- Maximale lichte Breite eines Full Vision Paneels ist 7.000 mm



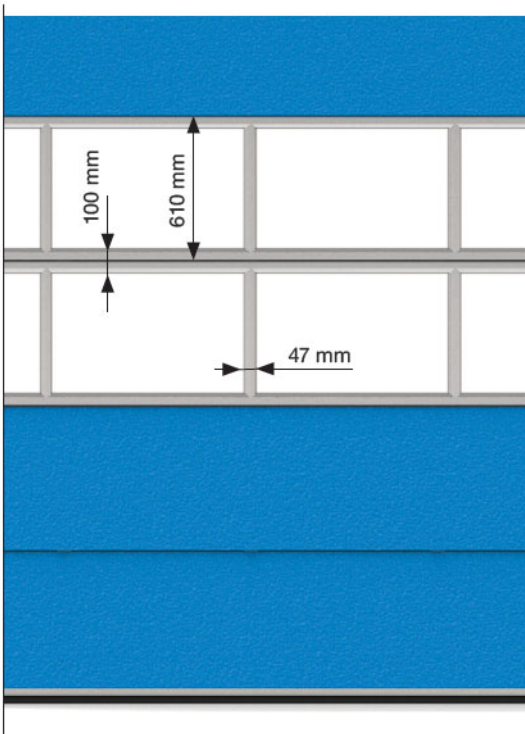

Produktdetails

- Full Vision Paneele mit Füllungen nach Wahl
- Die Füllungen werden an der Innenseite mit weißen Kunststoff Klemmleisten und Gummis in die Profile geklemmt
- Diese Klemmleisten sind geeignet für Füllungen zwischen 4 und 17 mm Dicke. Klemmleisten in RAL -Farbe nach Wahl ist eine Option

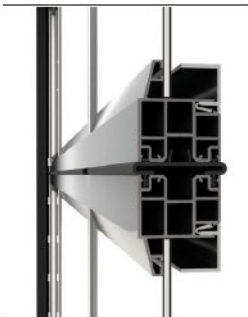

Füllungen 4 mm

- Einwandig Acrylat
- Einwandig Polycarbonat
- Einwandig Sicherheitsglas
- Lochgitter-Füllung



Füllungen 17 mm

- Doppelwandig Acrylat
- Doppelwandig Polycarbonat
- Stegplatte Polycarbonat
- Isolierte Sandwichplatte



Lieferung Kunststoff-Klemmleiste

- Für Füllung ab 4 mm
- Für Füllung ab 17 mm

5 Full Light Paneele



Panel-Eigenschaften

Aluminium Köcherprofile ohne vertikale Streben.

- Eloxiertes Aluminium oder RAL 9002
- Weitere RAL-Farben möglich
- Dicke: 40 mm
- Höhe: 610 mm
- Die Höhe des oberen Paneels kann variieren, minimal 135 mm
- Lichtdurchlässige, doppelwandige Polycarbonat Stegplatten

Das Full Light-Torblatt ist lichtdurchlässig und gefertigt aus schlagfestem, leichtem Polycarbonat. Kombinationen mit geschlossenen Sandwich Paneelen oder Full Vision möglich.

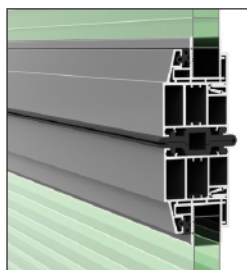

Durchschnitt mit Stegplatten



Klar



Opal

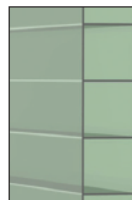

Grün



Full Light Paneele 5



6 Lüftungsgitter



Lüftungsgitter 452 cm²

- Eloxiertes Aluminium
- Luftdurchlässigkeit 452 cm²

Abmessungen

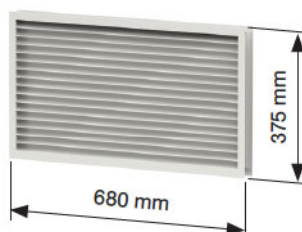

Lüftungsgitter 215 cm²

- Schwarzer Kunststoff
- Luftdurchlässigkeit 215 cm²

Abmessungen

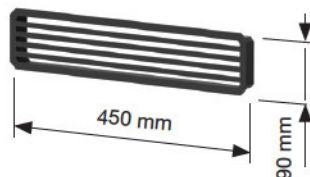



Lüftungsgitter 185 cm²

- Aluminium RAL 9010 (Weiß)
- Abschließbar
- Luftdurchlässigkeit 185 cm²

Abmessungen

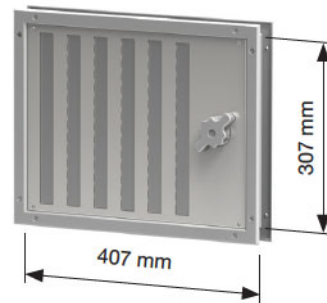

Lüftungsgitter 45 cm²

- Aluminium RAL (Weiß)
- Abschließbar
- Luftdurchlässigkeit 45 cm²

Abmessungen

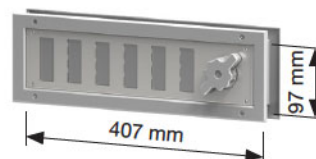

7 Schlupftür und Nebentür

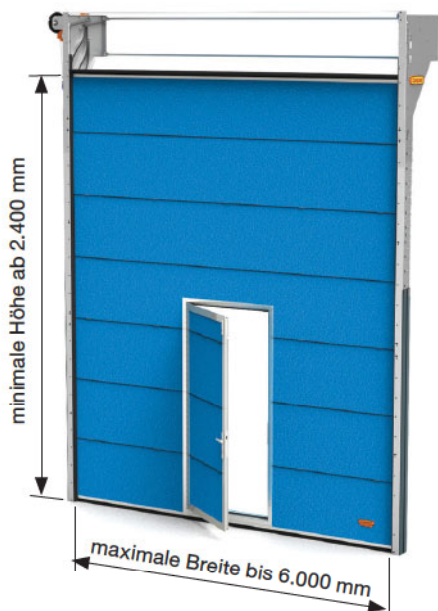

Produkteigenschaft

Die Schlupftürprofile bestehen aus eloxiertem Aluminium.

Abmessungen

- Lichte Durchgangsbreite 850 mm
- Höhe (ab Fußboden) 2.100 mm
- Höhe der Türschwelle ± 120 mm

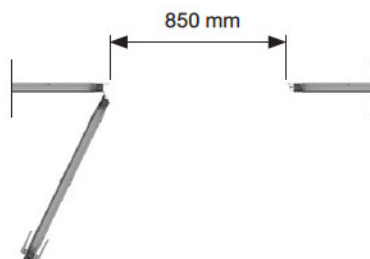

Schließsystem

- Türschließer auf Bodenpaneel
- Türarretierung im oberen Paneel
- Drückergarnitur im zweiten Paneel
- Gummiabdichtung im Türrahmen

Sicherheit

Integrierter Türschuttschalter: das Compact-Tor kann nur bedient werden, wenn die Schlupftür geschlossen ist.

Position der Schlupftür

Anschlagrichtung (links-rechts, außen-innen) und Position bei der Bestellung angeben ([siehe Seite 17](#)).

Position Full Vision Paneele

Zwischen 4.000 - 6.000 mm lichte Breite Full Vision ab dem 3. Paneel möglich.

(Position) Schlupftür und Nebentür 7

1. Scharnier links /
nach außen öffnend

2. Scharnier links /
nach innen öffnend

3. Scharnier rechts /
nach außen öffnend

4. Scharnier rechts /
nach innen öffnend

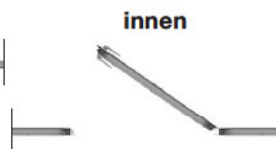
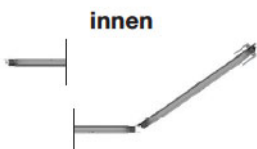

Links



Rechts



Mitte



Mitte



7 Schlupftür und Nebentür (Details)

Türarretierung (Panel oben)



Türdrückergarnitur

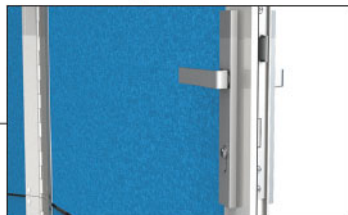

Sicherheitsschalter

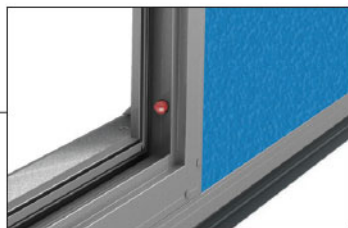

Türschließer (Panel unten)

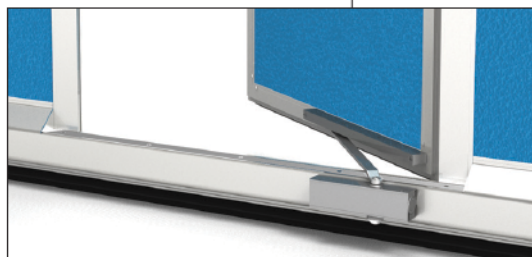

zusätzlich benötigter Einbauplatz 90 mm:

- 50 mm aufgrund des speziellen Bodenprofils
- 40 mm wegen des Türschließers

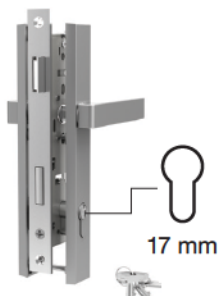

17 mm

Euro-Zylinderschloss

Zylinder 30/35 mit 3 Schlüsseln



Panikschloss (auf Wunsch)

Jederzeit von innen zu öffnen

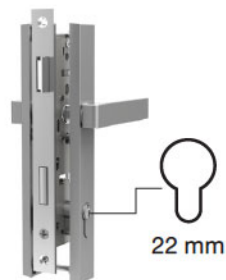

22 mm

KABA-Schloss (auf Wunsch)



Produktbeschreibung

Eine Nebentür einschließlich einer verzinkten Stahlzarge. Diese Tür wird direkt neben dem Compact-Tor angebracht. Ansichtsgleich zum Compact-Tor.

Lichte Öffnung der Nebentür 1.000 mm x 2.450 mm (Breite x Höhe) mit darüber fest montierten Paneelen. Diese Nebentür hat keine Türschwelle und öffnet immer nach außen. Lieferung einschließlich Türschließer und Standard-Türbeschlag.

Auf Wunsch

- Panikschloss
- Kaba Schloss

Montagehinweis

Für den Einbau der Compact-Tor-Schienen und der Nebentür-Zarge wird ein Ständer mit einer Breite von minimal 120 mm als Montagefläche benötigt.

Abmessungen

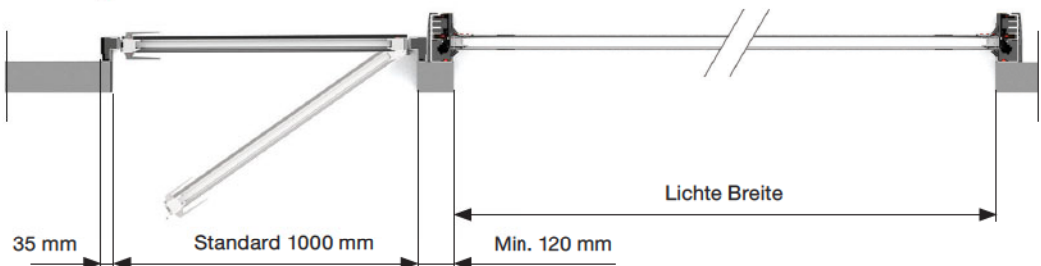

8 Sicherheitsvorrichtungen



Allgemein

Sicherheitsnormen DIN EN12604 und DIN EN12453. Lieferung gemäß Produktnorm EN13241-1 und den CE-Richtlinien.

Schlaffseilsicherung

Der Motor wird ausgeschaltet, wenn die Seilspannung wegfällt.

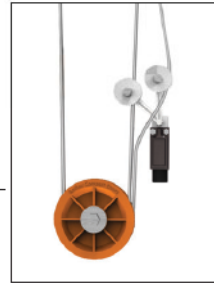

Seitenabdeckungen

Die Öffnungen an den Seiten der Schienen werden von Kunststoffkappen abgedeckt.

Eingreifschutz

Sicherheitsabdeckung mit Markierungsband als Eingreifschutz.

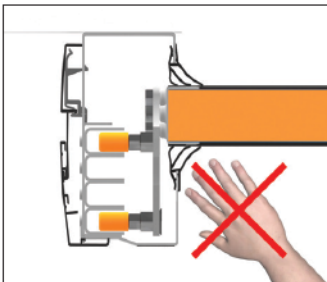

Fallschutz

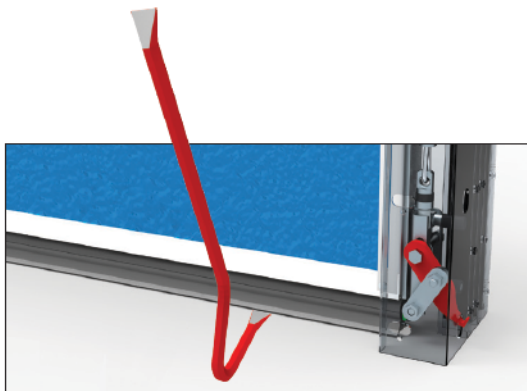

Fallbewegung

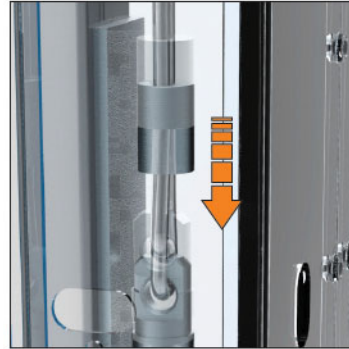

Fallstopp

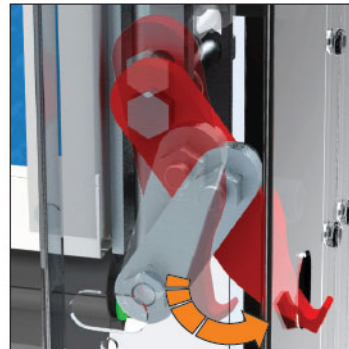

Funktion

Die Absturzsicherung verhindert, dass der Torflügel bei Seilbruch herunter fällt. Auf den Fußständern befinden sich Haken, die in die Löcher der seitlichen Schienen greifen.

Sicherheitsverschluss gegen Anheben, einbruchhemmend

Das Torblatt wird automatisch verriegelt, wenn es von außen hochgeschoben wird.

9 Bedienung (Steuerung)

Elektrische Bedienung mit Steuerung CS310

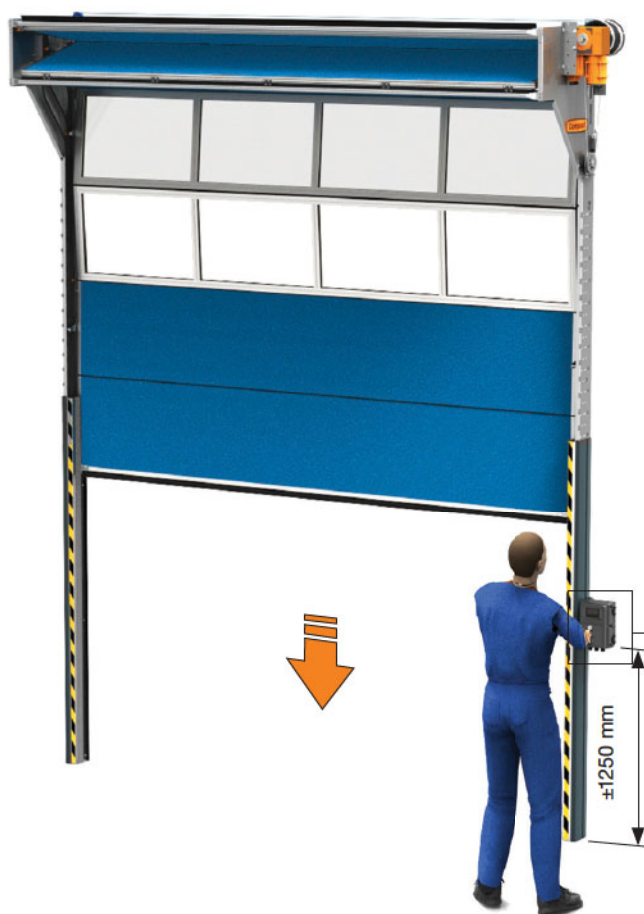

Öffnen des Tores

Nach einem Impuls öffnet sich das Tor vollständig automatisch.



Detail CS310

Schließen des Tores mit Totmannschaltung

Beim Schließen des Tores muss der "Zu"-Knopf gedrückt bleiben.

Die Person, die das Tor bedient, kontrolliert die Schließbewegung.

Sollte eine Gefahrensituation entstehen, kann das Schließen sofort unterbrochen werden.



Automatisches Schließen des Tores mit Lichtgitter

Mit dieser Schutzvorrichtung schließt das Tor automatisch, ohne dass eine Person diesen Vorgang auslöst. Der Lichtvorhang bewacht die Toröffnung bis zu einer Höhe von 2.500 mm und registriert Hindernisse. Werden Hindernisse erkannt, wird die Schließbewegung unterbrochen und das Tor öffnet sich automatisch, so dass für Personen keine Verletzungsgefahr und an Material keine Beschädigung entsteht.

Fernbedienungen



Sender 4-Kanäle

Handsender, geeignet für maximal 4 Tore.

- Frequenz 433 Mhz
- Einschließlich Clip-Halterung



Sender 99 Kanäle

Handsender geeignet für maximal 99 Tore.

- Frequenz 433 Mhz



Empfänger Fernbedienung.

Empfänger geeignet für 4-Kanäle Handsender oder Sender 99 Kanäle. Bereich bis ca. 20 Meter. Frequenz 433 Mhz.

ACHTUNG

Fernbedienung ausschließlich in Kombination mit Lichtgitter.

9 Bedienung (Motoren)

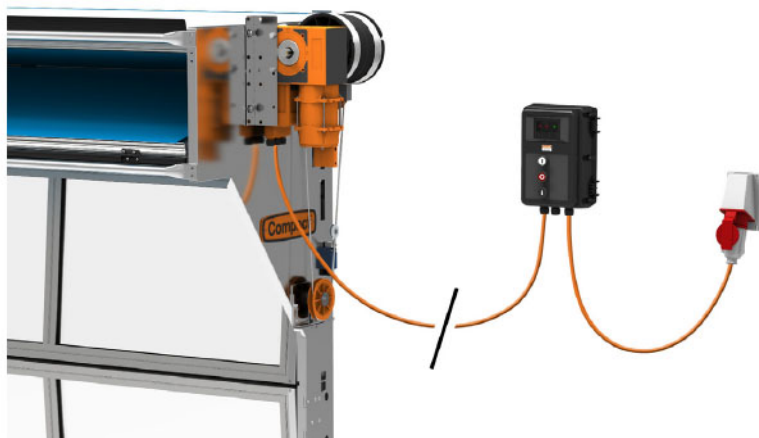

ANTRIEBE UND TECHNISCHE DATEN

| Motor | RC150 | RC175 | RC250 | RC300 | RC300T |
|--------------------------------------|----------------|----------------|----------------|----------------|----------------|
| Geschwindigkeit (cm/s) ¹ | 19 cm/sec | 19 cm/sec | 19 cm/sec | 19 cm/sec | 15 cm/sec |
| Spannung (Volt) | 1 x 230 V | 3 x 400 V | 3 x 400 V | 3 x 400 V | 3 x 400 V |
| Stromstärke (Ampere) | 6,5 A | 2,8 A | 3,3 A | 3,4 A | 3,4 A |
| Leistung (kiloWatt) | 0,75 kW | 0,75 kW | 1,1 kW | 1,3 kW | 1,3 kW |
| Frequenz (Hertz) | 50 Hz | 50 Hz | 50 Hz | 50 Hz | 50 Hz |
| Stecker (neutral nicht erforderlich) | 2- polig, 16 A | 5- polig, 16 A | 5- polig, 16 A | 5- polig, 16 A | 5- polig, 16 A |
| Potential freier Kontakt | 4 | 4 | 4 | 4 | 4 |
| Einschaltdauer (%) ² | 25% | 60% | 60% | 60% | 60% |
| Anzahl auf / zu (pro Stunde) | 12x | 20x | 20x | 20x | 20x |
| Schutzklasse ³ | IP54 | IP54 | IP54 | IP54 | IP54 |
| Max. Gewicht Torblatt (Kilogramm) | 140 Kg | 190 Kg | 275 Kg | 389 Kg | 455 Kg |

¹ Das Compact-Tor ist auch als Schnellauftor erhältlich. Öffnungsgeschwindigkeit bis 60 cm/s. (siehe Seite 35).

² Die Einschaltdauer ist ein Richtwert dafür, wie oft das Tor geöffnet werden kann. Bei intensiver Nutzung kann man einen 80%igen Motor wählen (30 x auf und zu pro Stunde).

³ Die Motoren sind ausgerüstet mit einem Standardschutz gegen das Eindringen von Staub und Wasser (IP54).
Zusätzlichen Schutz vor Strahlwasser bietet auf Wunsch die Ausführung in Schutzklasse IP65.



Motorposition ist universal Links oder Rechts.
Verschiedene Montagepositionen sind eine Option (Front, Top)
(Sehe Seite 28-29).

Jeder Motor ist standardmäßig ausgerüstet mit einer
Nothandkurbel, falls der Strom ausfällt.
Auf Wunsch ist die Bedienung mit einer Nothandkette möglich
(siehe Seite 40).

Die Kabellänge zwischen Steuerung und Motor beträgt
standardmäßig 7 m.
Auf Wunsch wird eine Kabellänge von 15 m geliefert.

Stecker bei 3 x 400 V > 5-polig, 16 A.
Stecker bei 1 x 230 V > 2-polig, 16 A.
Andere Spannungen und Ausführungen auf Anfrage möglich (
3 x 230 V oder 60 Hz).

Die Fabrikeinstellung für die Standard-Drehrichtung ist rechts.

Trafo in Steuerung 24 V Gleichstrom, max. Belastung 250 mA.

Steckdose vor Ort.

10 Abmessungen und Details (Einbaumaße)

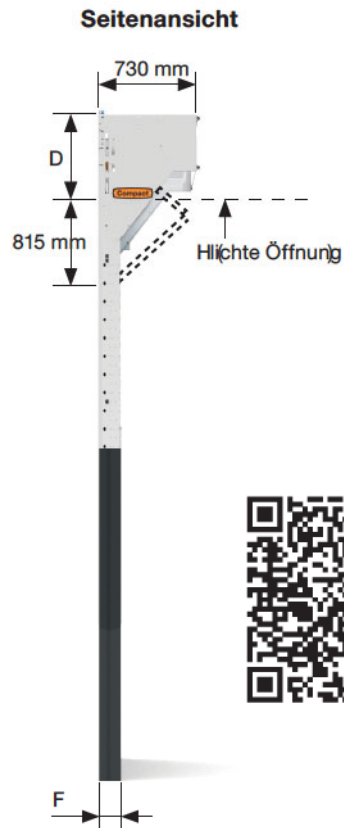
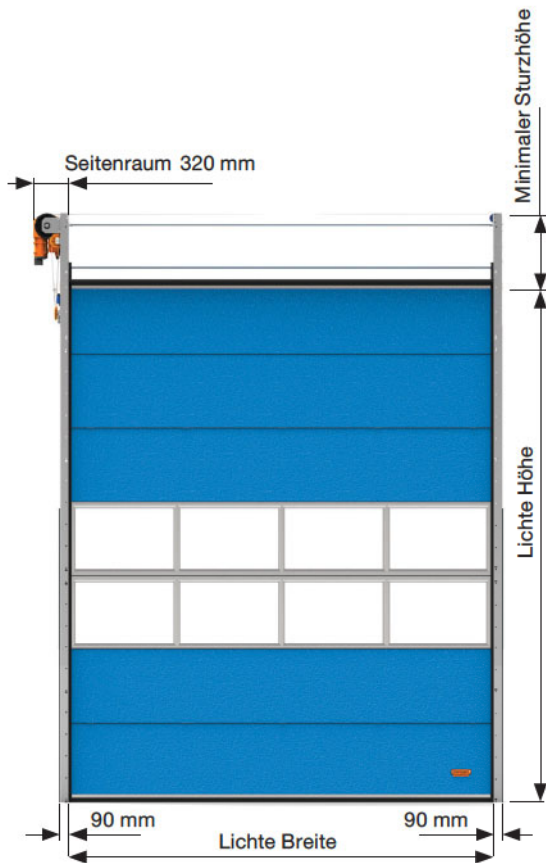

Zusätzlich benötigter Platz beim Topmotor - Frontmotor - Schutzkappe - Schlupf für - Sturmprofile

Draufsicht



Maßtabelle

| H (mm) min.(←) - max.(→) | D (mm) | F (mm) |
|-----------------------------|-----------|-----------|
| $0 < h \leq 3080$ | 420 | 140 |
| $3081 < h \leq 4300$ | 520 | 160 |
| $4301 < h \leq 5520$ | 630 | 180 |
| $5521 < h \leq 6740$ | 770 | 200 |
| $6741 < h \leq 7960$ | 890 | 220 |

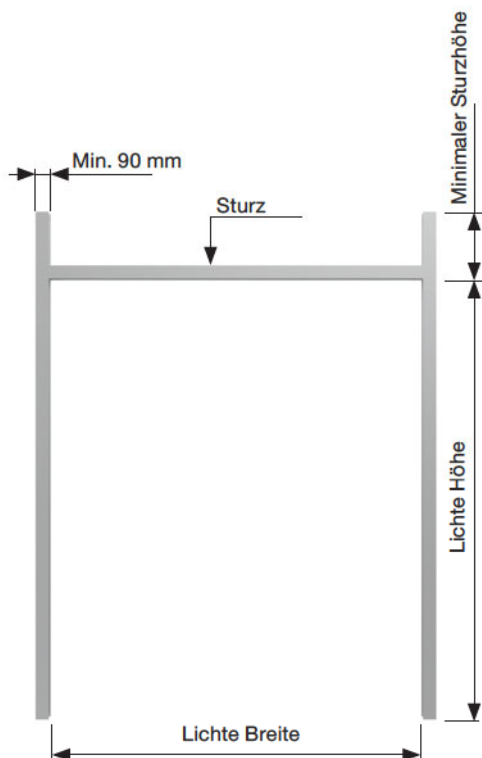

Montagerahmen

Hinreichend stabil und ohne Unebenheiten.
Montage z. B. auf Stahl, Stein oder Beton.

Detail

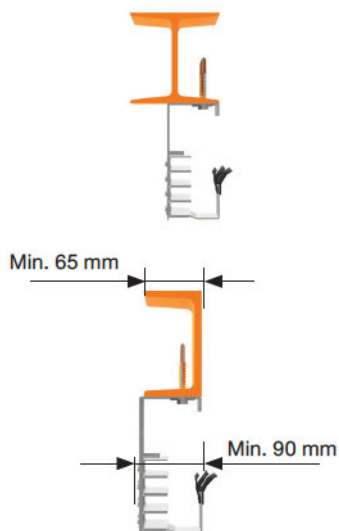

Sturz

Von der Konstruktion her ist kein Sturz erforderlich. Lediglich zur Abdichtung gegen Witterungseinflüsse muss das Dichtungsgummi oben an eine vertikale Oberfläche anschließen.

Eigenschaften

Es wird empfohlen, an der Wetterseite eine Schwelle oder einen Sockel im Fußboden anzubringen.

Seitenansicht

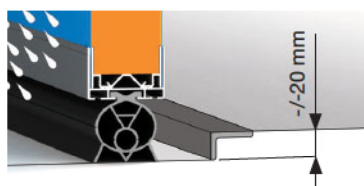

Sockel

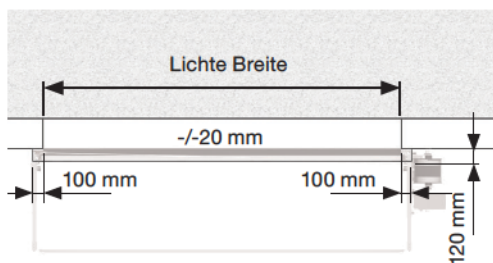

10 Abmessungen und Details (Motoren)

Seitenmotor



Topmotor



Frontmotor



Eigenschaften

Bestandteile Seitenmotor

- Standardausführung

Detail



Seitenmotor

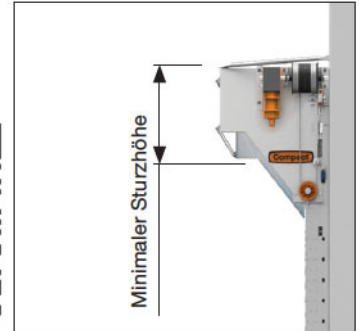

Eigenschaften

Bestandteile Topmotor

- Erforderlich, wenn weniger als 320 mm seitlicher Raum, aber ausreichend Platz nach oben vorhanden ist.

Detail



Topmotor

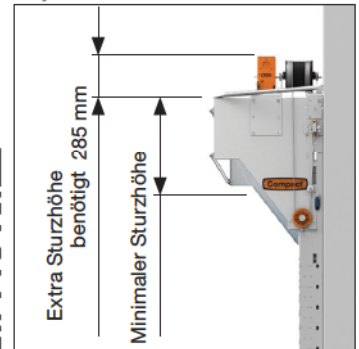

Eigenschaften

Frontantrieb Bestandteile

- Erforderlich, wenn weniger als 320 mm seitlicher Raum und begrenzter Raum nach oben vorhanden ist.

Einschränkung

- Maximales Torblatt-Gewicht 275 kg
- Maximale Torhöhe 5.520 mm

Detail

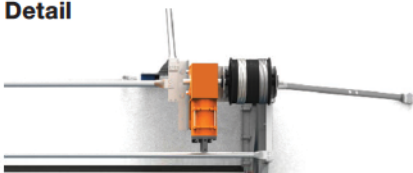

Frontmotor

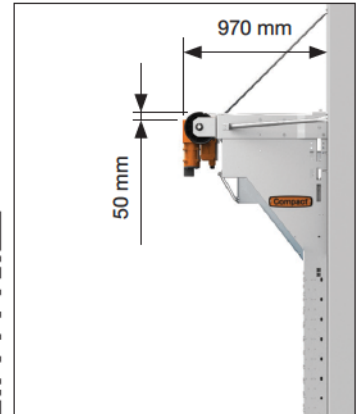

11 Abdichtungen

Optimaler Abschluß und Isolierung

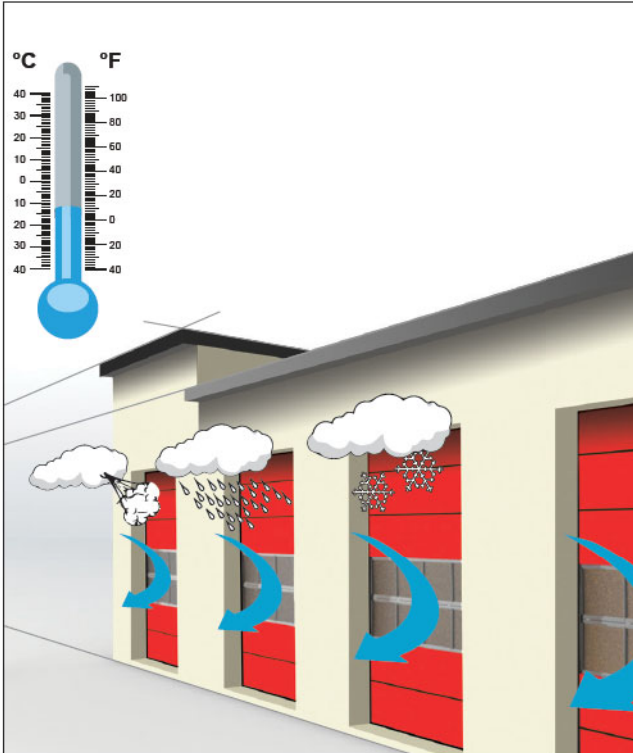

Sturzabdichtung



Bodenabdichtung

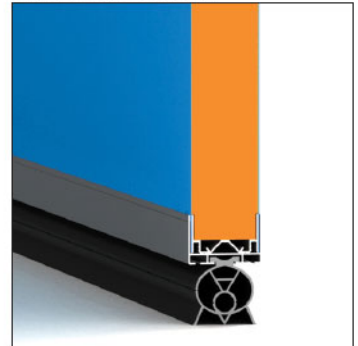

Zwischendichtung



Zwischendichtung

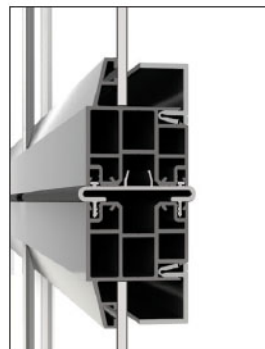

Zargenabdichtung

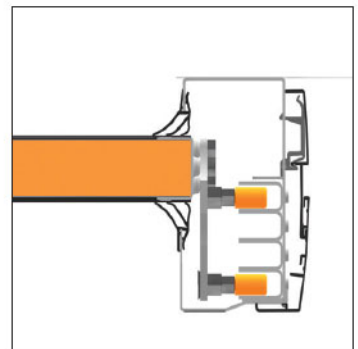



Sturmprofile

Diese eloxierten Aluminiumprofile werden zwischen die Paneele montiert und sorgen für zusätzliche Stabilität des gesamten Torblattes. Bei Verwendung dieser Sturmprofile ist das Compactor gegen starke Windeinflüsse gut gerüstet.

Bei Toren ab einer lichten Breite von 6.000 mm werden die Sturmprofile standardmäßig mit geliefert.

Für andere Torabmessungen können diese Sturmprofile auf Wunsch eingebaut werden. Das wäre z. B. sinnvoll in Gegenden mit starkem Windaufkommen wie z. B. die Küstenregion.

Detail

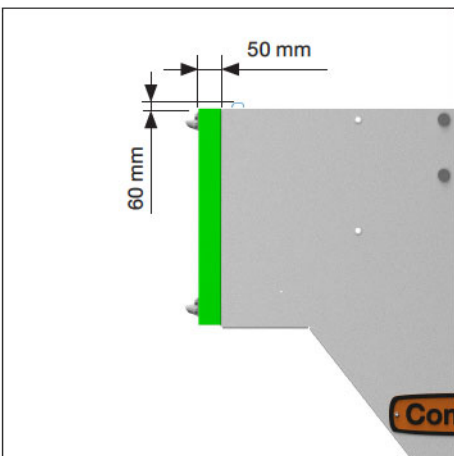

Sturmprofile in RAL Farbe

Profile mit einfärben in einer RAL-Farbe nach Wahl aufgrund des visuellen Eindrucks.

Durchschnitt



12 Zubehör (Blenden)

Sandwich Blende



Durchschnitt



Vollglas Blende



Durchschnitt

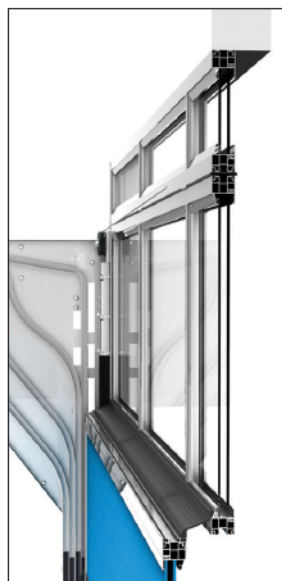

Sandwich Blende



Eigenschaften

Die isolierte Blende besteht aus denselben isolierten Torpaneelen, die auch für das Torblatt verwendet werden.

Lieferbar in 10 Standard RAL-Farben oder in einer RAL-Farbe nach Wunsch.

Eingerahmt von eloxierten Aluminium-U-Profilen.

Vollglas Blende



Eigenschaften

Diese Vollglas-Blende besteht aus denselben Vollglas-Torpaneelen, die auch für das Torpaneel verwendet werden.

Lieferbar in 2 Standardfarben (eloxiertes Aluminium oder RAL 9002) oder in einer RAL-Farbe nach Wunsch. Füllung nach Wunsch.

Eingerahmt von eloxierten Aluminium-U-Profilen.

Draufsicht Blende

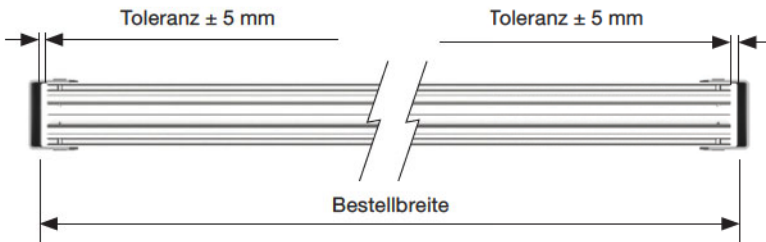

12 Zubehör (Außenmontage)



Schützkappe Torpaket

Das Compact-Tor wird durch eine Abdeckung geschützt. Diese wird als Komponente geliefert und kann leicht über dem Tor installiert werden. Erhältlich in der RAL-Farbe Ihrer Wahl.

Für Konstruktionen mit **Topmotor** gibt es keine Schutzabdeckung.

Zusätzlicher erforderlicher Raum für die Installation: 60 mm.

Max. Lichtbreite: 5.860 mm.



Schutzkappe Frontmotor

Das Compact-Tor und der Frontmotor des Compact-Tors kann mit einer Schutzabdeckung versehen werden. Diese wird als Komponente geliefert, schützt den Motor alleine und kann leicht installiert werden. Erhältlich in der RAL-Farbe Ihrer Wahl. Kann universell für Motorposition links oder rechts eingesetzt werden.

Für Konstruktionen mit **Topmotor** gibt es keine Schutzabdeckung.

Zusätzlicher erforderlicher Raum für die Installation: 60 mm

Max. Breite 5860 mm

Schutzkappe Seitenmotor

Der Seitenmotor des Compact-Tors kann mit einer Schutzabdeckung versehen werden.

Diese wird als Komponente geliefert, schützt den Motor alleine und kann leicht installiert werden.

Erhältlich in der RAL-Farbe Ihrer Wahl. Kann universell für Motorposition links oder rechts eingesetzt werden.

Für Konstruktionen mit **Topmotor** gibt es keine Schutzabdeckung.

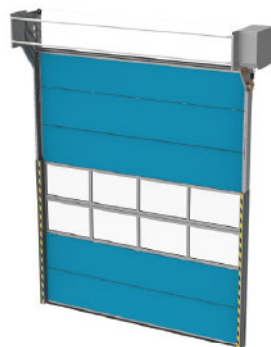

Aussenseite Montage

Aufgrund seines Faltsystems kann das Tor auch auf der Fassade befestigt werden. Jedoch sollte das Tor so gut wie möglich gegen widrige Wettereinflüsse wie Feuchtigkeit, Regen und Schnee geschützt werden.

Zusätzliche Maßnahmen bei Außenmontage

- Durch Schloss gesicherte manuelle Notfallsteuerung
- Einrastbares Glasfenster innen

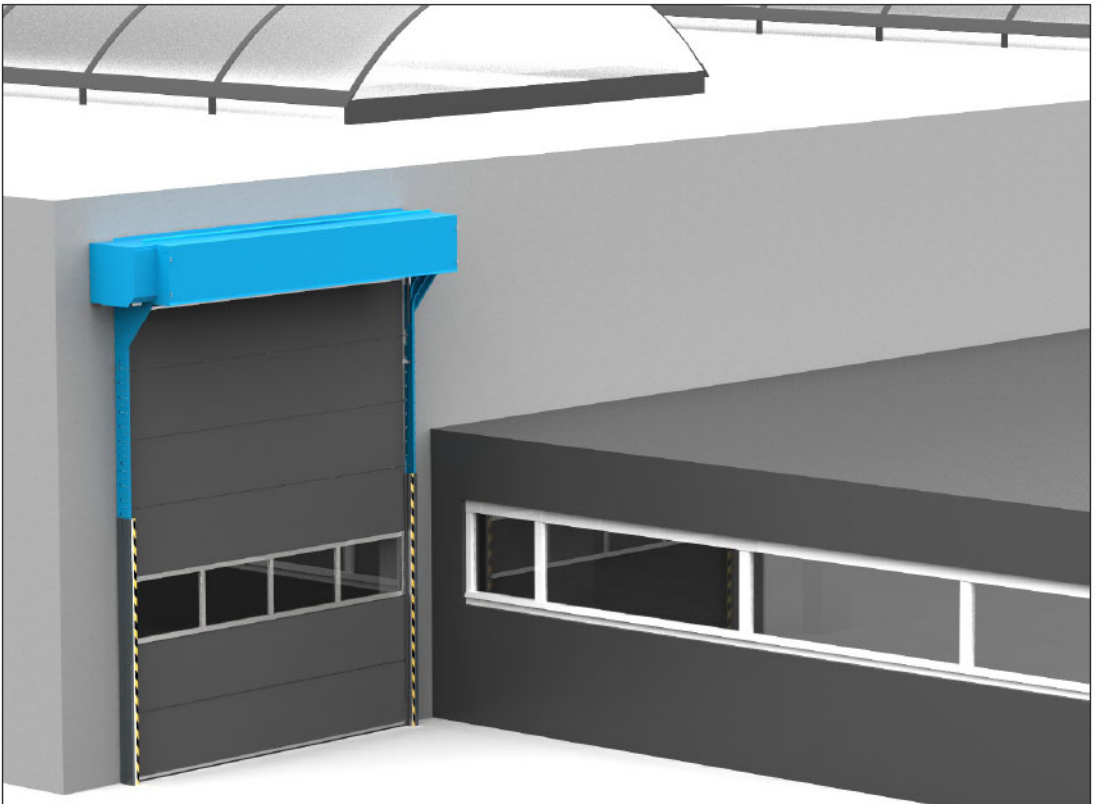

Hinweise für Außenmontage

- Schutzkappe Torpaket und Motor
- Pulverlackierte Schienen und Beschlagteilen
- Motor und Steuerung IP65
- Edelstahl Befestigungsmaterial

12 Zubehör (pulverbeschichten)

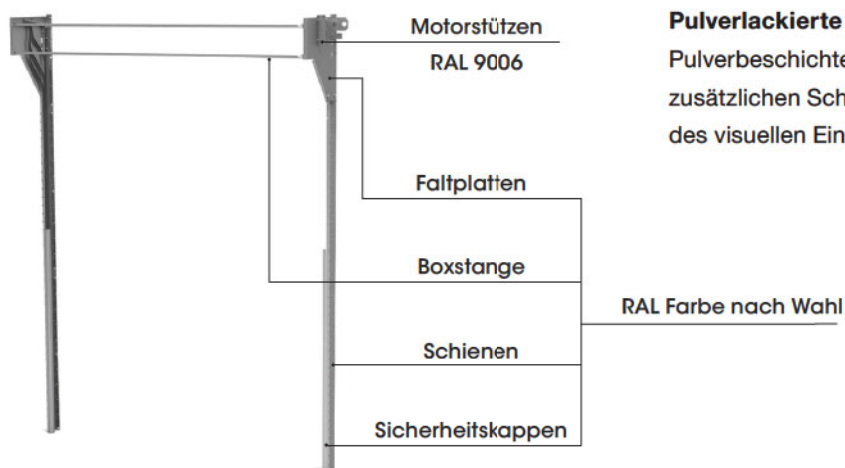

Pulverlackierte Schienen

Pulverbeschichtete Teile für zusätzlichen Schutz oder aufgrund des visuellen Eindrucks.

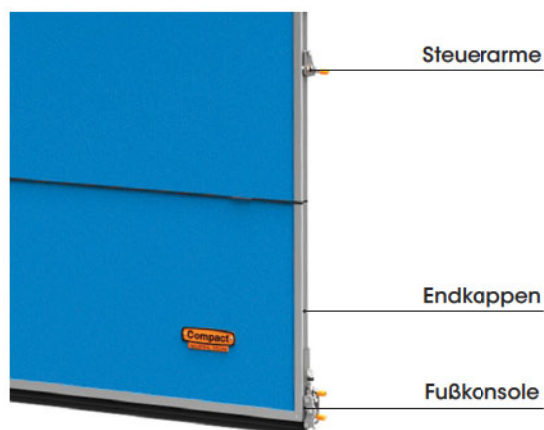

Pulverlackierte Beschlagteilen

Pulverbeschichtete Teile in RAL 9006 als zusätzlicher Schutz oder aufgrund des visuellen Eindrucks.

Boden-und Topprofil lackiert in RAL

Profile einfärben in einer RAL-Farbe nach Wahl aufgrund des visuellen Eindrucks.

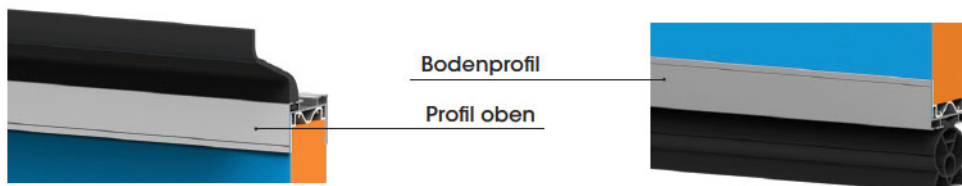

Edelstahl Befestigungsmaterial

Optimaler Schutz gegen Feuchtigkeit und widrige Wetterverhältnisse Für den Einsatz bei Feuchträumen wie Autowaschanlagen oder für Außenmontage.

Extra

Wasserabfluss an den Seiten der Paneelen für maximalen Schutz gegen unkontrolliertes Abtropfen. Für Autowaschanlagen geeignet.

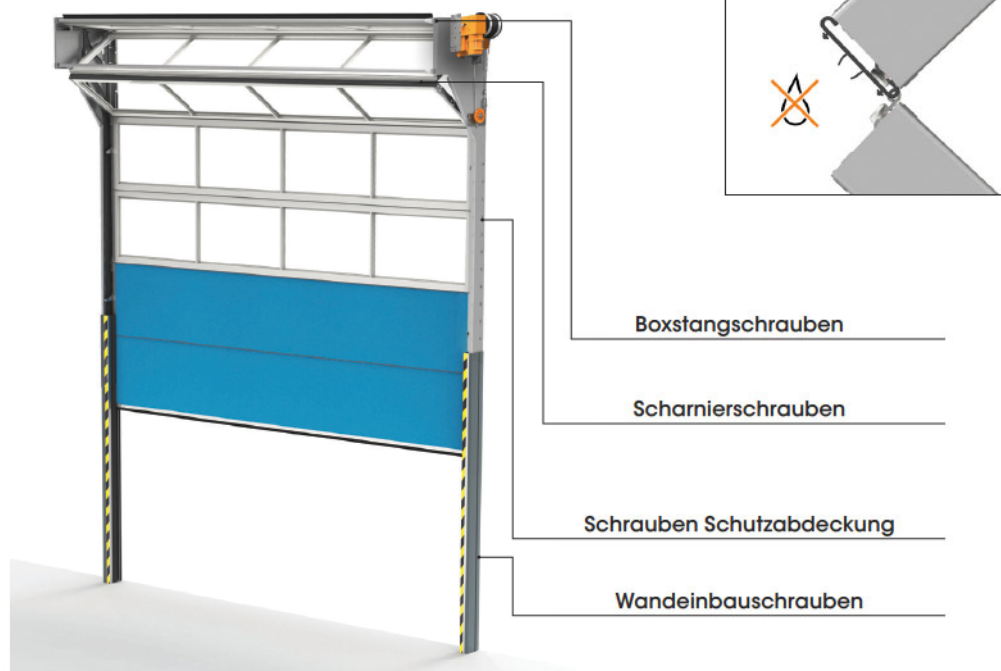

12 Zubehör (Steuerungskasten)

Steuerungskasten CS310 Schutzklasse IP 65



LED Monitor

Eingabe der End Einstellungen für Auf und Zu.



LCD Monitor

Eingabe der End Einstellungen für Auf und Zu, sowie das Programmieren der Steuerung.



Notstoppschalter

Im Notfall wird nach Druck auf den Knopf die Steuerung ausgeschaltet.



Schloß Steuerung

Ausschalten der Steuerung gegen ungewünschten Gebrauch.



Sommer/Winter Schalter

Saisonabhängige Einstellungen (halb geöffnet) oder Ausschalten des automatischen Zeitschlusses.





Schnellaufmotor mit Frequenzsteuerung

Das Compact-Tor ist auch als Schnellaufmotor erhältlich.

- Öffnungsgeschwindigkeit einstellbar bis max. 60 cm/s
- Schließgeschwindigkeit 30 cm/s

Technische Daten Schnellaufmotor RC500R:

- 3 x 400 V
- 4,7 A
- 2,2 kW
- 50 Hz
- 5-polig, 16 A

Der standardmäßig gelieferte Motor ist ausgerüstet mit:

- LCD-Monitor für das Programmieren der Steuerung
- Nothandkette falls Stromausfall
- Sicherheits-Lichtvorhang
- Einschaltdauer 80% (geeignet für intensiven Gebrauch, 30 Bewegungen pro Stunde)
- Schutzklasse IP65 (staub- und strahlwasserdicht)
- Notstoppschalter auf Steuerungskasten

Einschränkung

- Maximale Öffnung ist 5.000 x 5.000 mm (B x H)
- Maximales Gewicht Torblatt 190 kg
- Nur lieferbar als Seitenmotor (min. benötigter Seitenraum ist 350 mm)

12 Zubehör (Extras)

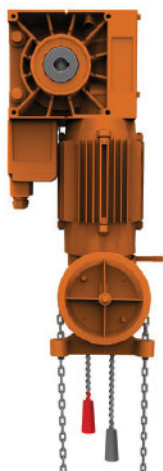

Nothandkette am Motor
Bei Stromausfall Handbetrieb
des Tores mittels Haspelkette.

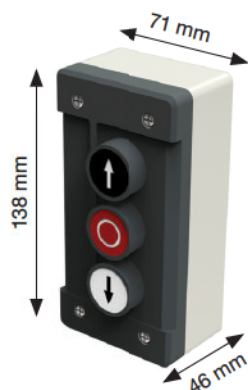

Zusätzlicher Drücktaster
Druckknöpfe
AUF-HALT-ZU,
Schutzklasse IP65.



Zugschalter
Betätigung des Tores z.B. vom
Gabelstapler aus.
Schutzklasse IP65.

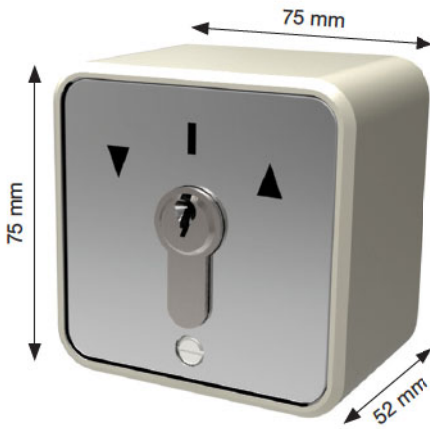

Schlüsselschalter

Schlüsselschalter auf Putz mit Euro-Zylinder 30/35 und 3 Schlüsseln.

Bedienung mittels Schlüssel.



Schlüsselschalter AUF-STOP-ZU

Schlüsselschalter auf Putz mit Euro-Zylinder 30/35 und 3 Schlüsseln.

Bedienung mittels Druckknöpfe.

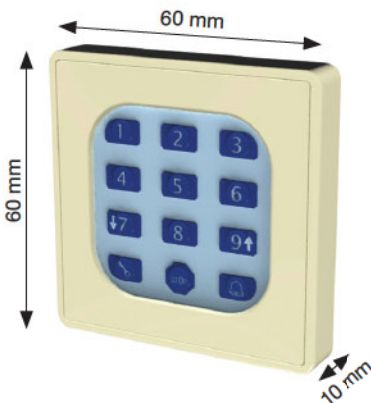

Pincode Schloss

Mit einem persönlichen Code kann das Tor geöffnet werden.

12 Zubehör (Fernbedienungen)

Lichtschanke

Zusätzliche Sicherheit, um ein Hindernis in der Toröffnung zu orten oder Impulsgeber, um das Tor zu öffnen oder zu schließen. Standardmässig steht eine Lichtschranke kombiniert mit einem Reflektor zur Verfügung, **Schutzklasse IP65**.

Bei einer Waschanlage ist der Einbau eines Senders/ Empfängers vorgeschrieben.

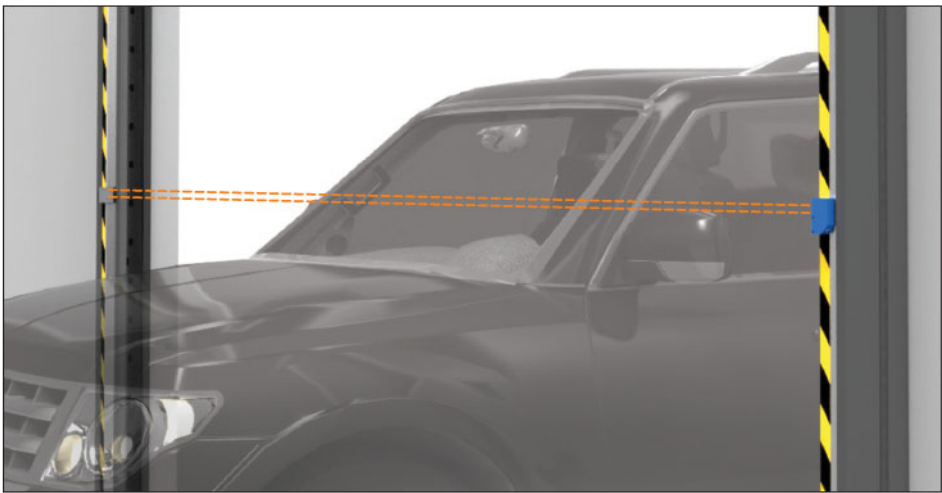

Reflektor

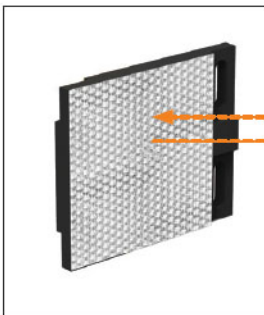

Standard

Lichtschanke

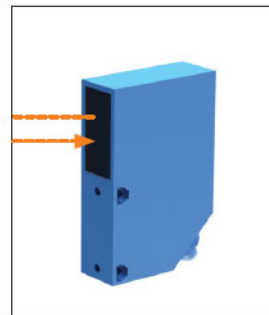

Sender



Waschanlage

Empfänger



Radar

Infrarot einstellbare Radarerkenkung.

- Bereich bis ca. 5 m

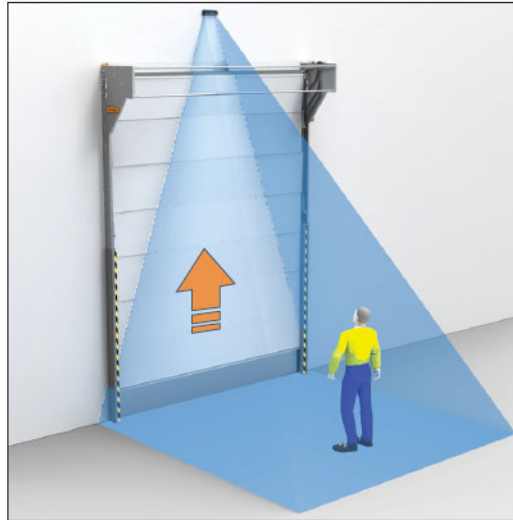

Warnleuchte

Die Warnleuchte kann als Warnhinweis verwendet werden, **Schutzklasse IP65**. Die Lampe kann auch kombiniert werden, wodurch man eine Stopplicht-Funktion erreicht.

Mögliche Glasfarben: grün, orange oder rot.



12 Zubehör (Optional)



Automatische Schließfunktion
Nachdem das Tor geöffnet wurde, schließt dieses sich wieder automatisch nach einer vorab eingestellten Zeit. Einstellbar von 0 bis 600 Sekunden.

ACHTUNG

Automatische Schließfunktion ausschließlich in Kombination mit [Lichtgitter](#).

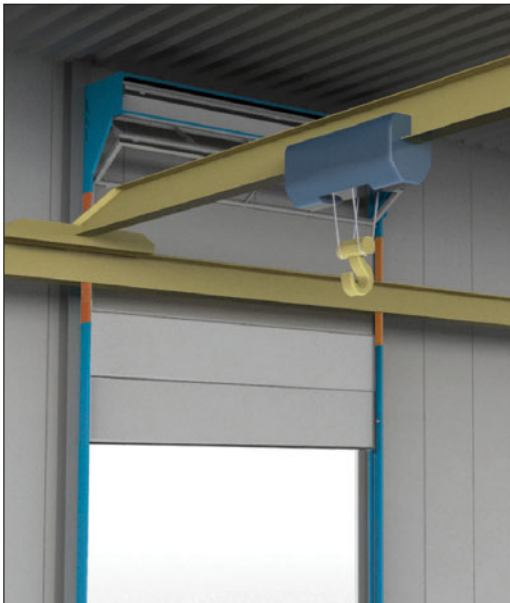

Verlängerte Schienen

Lieferung von zusätzlichen vertikalen Schienen als Erweiterung.

In bestimmten Fällen ist es wünschenswert, dass der Platz für das zusammengefaltete Compact-Tor so hoch wie möglich an die Decke reicht, z. B. bei einer Kranbahn oder einem Zwischenflur.

ATEX

(Bei Compact Falttören in potentiell explosionsgefährdeten Bereichen).

Es gibt zwei mögliche ATEX-Modelle: mechanisch und elektrisch.

Mechanische Anforderungen von ATEX bei Compact Falttören

Die mechanischen Elemente des Compact Falttöres entsprechen:

Richtlinie 2014/34/EU (ATEX 114)

Richtlinie 2014/34/EU Referenz: II 3 GD T6

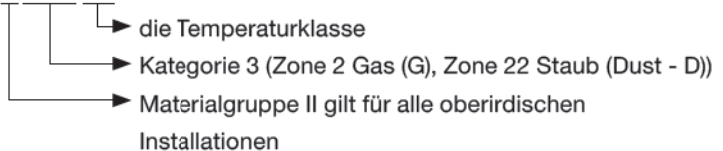

Anpassungen des Compact Falttöres aufgrund der mechanischen Anforderungen von ATEX

- Automatische statische Entladung des Tores
- Transformator für den Schlaffseil-Wächter einschließlich blaue ATEX-Kabel

Ein paar weitere Aspekte müssen beachtet und auf Zulässigkeit geprüft werden:

- Der Motor muss außerhalb des explosionsgefährdeten Bereichs montiert werden. Das bedeutet, dass Anpassungen am Motor erfolgen müssen, z. B. eine verlängerte Welle, möglicherweise in Kombination mit einem Frontmotor.
- Der Schaltkasten muss außerhalb des explosionsgefährdeten Bereichs montiert werden.
- ATEX-kompatible Modelle des Compact Falttöres sind nur mit „Totmannschalter“ erhältlich.

ATEX bei elektrischen Komponenten des Compact Falttöres

Der Motor und die Bedienelemente können auch als ATEX-kompatible Modelle angeboten werden. Kombinationen sind möglich, wie Positionierung des Motors oder von Bedienelementen außerhalb des explosionsgefährdeten Bereichs.

Bitte fragen Sie an.



Compact Falthebetor

Platzsparend und mehr Möglichkeiten

Keine Torsionsfedern

Wählen Sie Ihre gewünschte Verglasung.

Wählen Sie eine Standard Farbe oder eine gewünschte RAL Farbe.

Isolierende Torpaneele

Eine Schlupftür ist möglich, auch mit Verglasung.

Einzigartige Faltpaneele

Wählen Sie die gewünschte Bedienungsart und Motorseite. Wählen Sie Ihr Zubehör.

Selbsttragende Schienen



Gestaltungsmöglichkeit



Raumsparend



Keine schienen an Decke



Reibungslosen Betrieb



Beleuchtung



Geringe Wartung



Kranbahnen



Leitungen und Sprinkler



Automobilbranche



Aussenmontage



Schlupftür



Sichere Zugang





Lift System

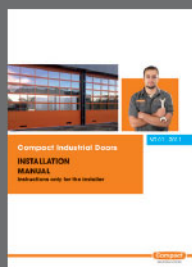

Installation



Zubehör

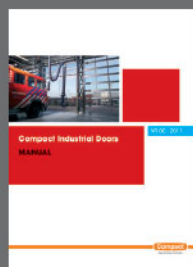

Nutzer

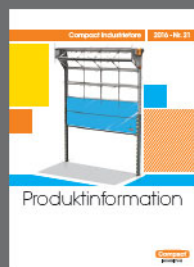

Produkt

ENTWERFEN SIE IHR EIGENES TOR!

Besuchen Sie www.rolflex.com/de/tore/Angebotsanfrage/ und Sie erhalten Ihr Entwurf und Preis direkt in Ihrer Mailbox.

1



Geben Sie die Abmessungen des Tores.

2



Wählen Sie Ihre gewünschte Verglasung.

3



Wählen Sie eine Standard Farbe oder eine gewünschte RAL Farbe.

4



Eine Schlupf Tür ist möglich, auch mit Verglasung.

5



Wählen Sie die gewünschte Bedienungsart und Motorseite.

6



Angebotsanfrage: Das freibleibende Angebot wir Ihnen per Mail zugeschickt. Wählen Sie zusätzliche Informationen aus.

- PDF opening instruction
- AutoCAD opening instruction
- technical specifications measurement
- Price of fabric
- Price including transport (continental Europe)

Sehen Sie nach bei rolflex.com für mehr Informationen, Angebotsanfrage, Produktinformation, Fotos und Videos.

15 Projekte

- Automobilbranche
- Öffentliche Gebäude
- Hilfsdienste
- Transport und Logistik
- Besondere Projekte
- Geschäftshäuser
- Kranbahnen
- Explosionsgefährdeten Bereichen





16 Referenz

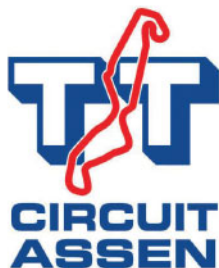

www.rolflex.com

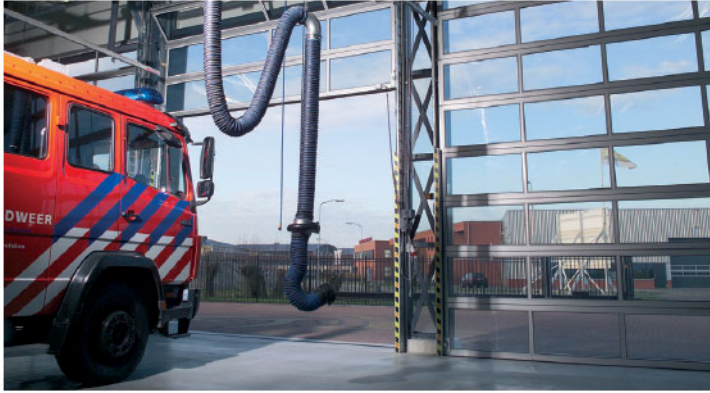

**COMPACT
TOR
DIE NEUE
GENERATION
DER INDUSTRIE-
TORE**



Rolflex Nederland b.v.

Nijverheidsweg 23, 7081 AE Uift, Nederlande.

Telefon + 31 (0)315 69 59 54 Fax + 31 (0)315 69 59 50

E-Mail info@rolflex.com

Compact

FALTHEBETOR

Rolflex

HERSTELLER
DES COMPACTORS